

it all starts with a vision



Kontakt  
 Style Fitness GmbH • Europaallee 51 • 50226 Frechen  
 Allgemeine Informationen • Telefon: 02234-9997-100 • E-Mail: info@stylefitness.de  
 Technik-Hotline • Telefon: 02234-9997-500 • E-Mail: service@stylefitness.de  
 • Telefax: 02234-9997-200  
 Internet: www.stylefitness.de

SCHRAUBEN UND UNTERLEGSCHREIBEN

**BLAUE TÜTE**

M6 X 55 mm Schraube Anzahl: 4  
 SW6 Federringsscheibe Anzahl: 4  
 M8 X 20 mm Schraube Anzahl: 6  
 SW6 Federringsscheibe Anzahl: 4  
 M6 X 12 mm Schraube Anzahl: 6  
 SW8 Federringsscheibe Anzahl: 6

**PINKE TÜTE**

M8 X 10 mm Feststellschraube Anzahl: 1  
 M8 X 15 mm Schraube Anzahl: 4  
 SW8 Federringsscheibe Anzahl: 6  
 M8 X 20 mm Schraube Anzahl: 2

**ORANGE TÜTE**

M8 X 70 mm Schraube Anzahl: 2  
 M8 X 25 mm Schraube Anzahl: 2  
 SW8 Federringsscheibe Anzahl: 4

WERKZEUGE UND ZUBEHÖR

15 / 17 mm Schraubenschlüssel  
 4 mm Inbusschlüssel (L-Form)  
 5 mm Inbusschlüssel (I-Form)  
 Schraubendreher  
 5 mm Inbusschlüssel (F-Form)

**ZUBEHÖR**

Pedale  
 Stromkabel  
 Wasserflasche mit Halterung  
 Farbige Schraubentüten  
 Aufbauanleitung  
 Bedienungsanleitung  
 Garantiekarte  
 Brüstgurt (nur bei Premium inklusive)

**Aufbauanleitung**

**VISION FITNESS**

**R2250**  
 STEPIANO  
 SEMI-REKUMBENT  
 FITNESS BIKE

# Aufbauanleitung

R2250

STEP-THRU SEMI-RECLUMBENT FITNESS BIKE

Um Schäden an Ihrem Fitnessgerät zu vermeiden, folgen Sie bitte den AufbauSchritten in der richtigen Reihenfolge. Bevor Sie mit dem Aufbau beginnen, notieren Sie sich bitte die Seriennummer auf der dafür vorgesehenen unteren Linie. Die Seriennummer finden Sie am vorderen Standfuß.

Sie benötigen diese Nummer bei Rückfragen oder Garantieansprüchen. Lesen Sie die Bedienungsanleitung, bevor Sie Ihr Fitnessgerät nutzen. Sollten Teile, Schrauben oder Werkzeuge fehlen, so kontaktieren Sie unsere Service-Hotline unter Tel.: 02234-9997-500.

**HINWEIS:** Es wird empfohlen, die Schrauben beim Zusammenbau zu schmierem, um spätere Geräusche zu vermeiden. Achten Sie während des Zusammenbaus darauf, dass Sie die für das Bauteil richtigen Schrauben verwenden. Sie unsere Service-Hotline unter Tel.: 02234-9997-500.

## SCHRITT 1

### ORANGE TÜTE

- Befestigen Sie den hinteren Standfuß von außen mit 2 Schrauben (M8 X 25 mm) und 2 Federringmutter (SW8) und von innen mit 2 Schrauben (M8 X 20 mm) und 2 Federringmutter (SW8) an dem Hauptrahmen. Ziehen Sie die Schrauben mit dem 5 mm Inbusschlüssel (I-Form) fest.

## SCHRITT 2

### BLAUE TÜTE

- Positionieren Sie den Hebel zur Sitzverstellung rechts neben dem Sitzgestell. Entfernen Sie die Sechskantschraube aus dem vorderen Loch des Hebels. Drehen Sie den Hebel zur Sitzverstellung auf die Fällung. Stecken Sie die Sechskantschraube zurück und ziehen Sie beide Schrauben mit dem 4 mm Inbusschlüssel (I-Form) fest.

- Nehmen Sie die Sitzarmstangen und verbinden Sie die Herzfrequenzkabel mit dem Herzfrequenzkabel aus dem Sitzgestell. Befestigen Sie die Sitzarmstangen mit 2 Schrauben (M8 X 20 mm) und 2 Federringmutter (SW8) an den hinteren zwei Löchern des Sitzgestells. Ziehen Sie die Schrauben mit dem 5 mm Inbusschlüssel (I-Form) fest.

- Legen Sie die Sitzhalterung auf das Sitzgestell. Richten Sie die hintere Leuchte der Sitzhalterung mit den vorderen Löchern der Armstange aus. Befestigen Sie die Sitzhalterung mit 4 Schrauben (M8 X 20 mm) und 4 Federringmutter (SW8). Ziehen Sie die Schrauben mit dem 5 mm Inbusschlüssel (I-Form) fest.

- Befestigen Sie den Sitz mit 4 Schrauben (M6 X 55 mm) und 4 Federringmutter (SW6) an der Sitzhalterung. Ziehen Sie die Schrauben mit dem 4 mm Inbusschlüssel (I-Form) fest.

- Nehmen Sie den Hebel zur Rückenlehneverstellung und stecken Sie ihn in die Halboverlehnung. Achten Sie darauf, dass der Hebel nach oben zeigt. Ziehen Sie die beiden Verstellerschrauben in der Hebelhalterung mit dem 5 mm Inbusschlüssel (I-Form) fest.

- Schieben Sie die Mesh Rückenlehne in den Sitzrahmen und befestigen Sie sie mit 6 Schrauben (M6 X 12 mm). Ziehen Sie die Schrauben mit dem 4 mm Inbusschlüssel (I-Form) fest.

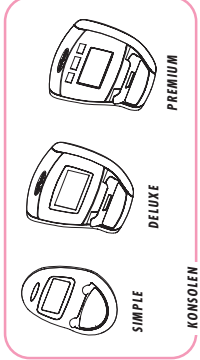
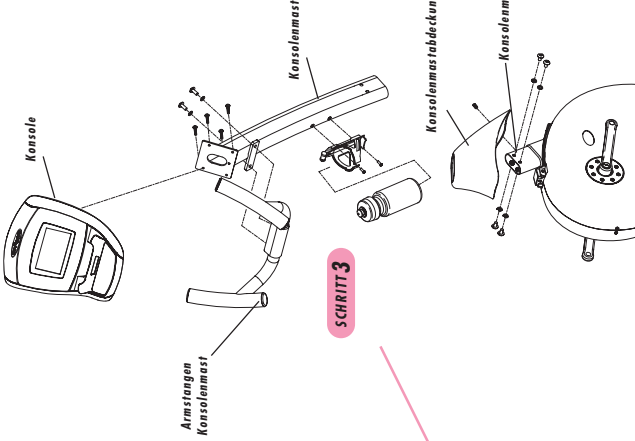
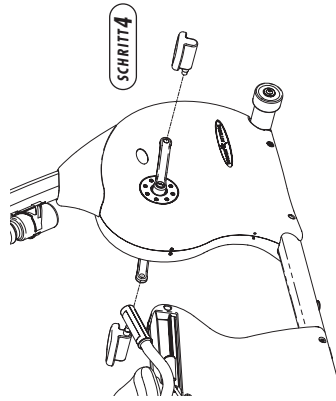

- ## SCHRITT 3
- ### PINKE TÜTE
- Stecken Sie die Konsolenmaske auf den Konsolenmast.
  - Ziehen Sie mit Hilfe des Führungsdrahts das Herzfrequenzkabel durch den Konsolenmast nach oben.
  - Stecken Sie das untere Ende des Konsolenmas auf den Konsolenmast. Halten Sie den Konsolenmast fest. Stecken Sie die festgesteckte Schraube (M8 X 10 mm) mit dem Inbusschlüssel in den Konsolenmast. Ziehen Sie die Schraube mit dem 4 mm Inbusschlüssel (I-Form) fest. Befestigen Sie den Konsolenmast mit vier 4-Schrauben (M8 X 15 mm) und 4 Federringmutter (SW8) an dem Rahmen. Ziehen Sie die Schrauben mit dem 5 mm Inbusschlüssel (I-Form) fest.
  - Befestigen Sie die Armstange mit 2 Schrauben (M8 X 20 mm) und 2 Federringmutter (SW8) an dem Konsolenmast. Ziehen Sie die Schrauben mit dem 5 mm Inbusschlüssel (I-Form) fest.
  - Entfernen Sie mit dem Schraubendreher die vier Schrauben auf der Konsolenplatte. Verbinden Sie die Steckverbindungen mit den Steckern der Konsole. Positionieren Sie die Konsole auf dem Konsolenmast und befestigen Sie sie mit den zuvor entfernten vier Schrauben. Ziehen Sie die Schrauben mit dem Schraubendreher fest.
  - Schieben Sie die Konsolenmaske auf den Konsolenmast nach unten.
  - Entfernen Sie die beiden Schrauben auf der Rückseite des Konsolenmastes, positionieren Sie den Wasserflaschenhalter und befestigen Sie diesen mit den 2 Schrauben. Ziehen Sie die Schrauben mit dem Schraubendreher fest. Stecken Sie die Wasserflasche in die Halterung.

- ## SCHRITT 4
- ### PEDALE
- Befestigen Sie den linken und rechten Riemen an dem linken und rechten Pedal.
  - Befestigen Sie das linke und rechte Pedal an dem linken und rechten Pedalarm. Hinweis: Pedale und Pedalarme sind mit links oder rechts beschriftet. Ziehen Sie die Pedale mit dem 15 mm Schraubenschlüssel fest.
- ## SCHRITT 5
- ### KONSOLE
- Lesen Sie in der Bedienungsanleitung unter „benutzertechnische Einstellungen“ mehr über Produkt-Einstellung und Konfiguration oder befolgen Sie diese Schritte.
  - Schalten Sie die Konsole an, nachdem Sie die Installation abgeschlossen haben.
  - Wählen Sie mit den Widerstandsrollen Fahrrad (R) oder Elliptical (E) und drücken Sie die Eingabetaste.
  - Wählen Sie mit den Widerstandsrollen das Modell (Fahrrad (1.500, 2050, 2250, 3200) oder Elliptical (1.500, 6000, 6200)). Befestigen Sie mit der Eingabetaste. Die Konsole wechselt automatisch zum Startbildschirm.
  - Produkt-Einstellung und Konfiguration sind jetzt abgeschlossen.

