

*it all
starts
with a
vision*



Kontakt
 Style Fitness GmbH • Europallee 51 • 50226 Frechen
 Allgemeine Informationen • Telefon: 02234-997-100 • E-Mail: info@stylefitness.de
 Technik-Hotline • Telefon: 02234-997-500 • E-Mail: service@stylefitness.de
 • Telefax: 02234-997-200
 Internet: www.stylefitness.de

©2008 Vision Fitness. All Rights Reserved.
 May be covered by one or more patents or patents pending.
 AG 18 3590 REV 5

Aufbauanleitung



R2250

STELIANO
 SEMI-RECLINANT
 FITNESS BIKE



WERKZEUGE UND ZUBEHÖR

5 mm Inbusschlüssel (I-Form)

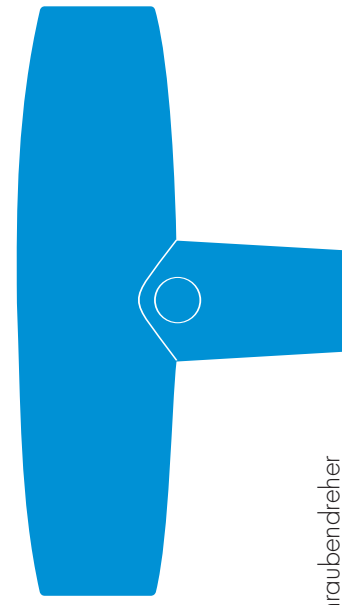

Schraubendreher

4 mm Inbusschlüssel (L-Form)

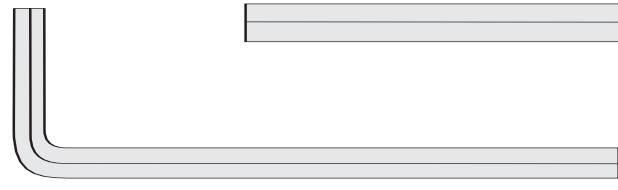

15 / 17 mm Schraubenschlüssel

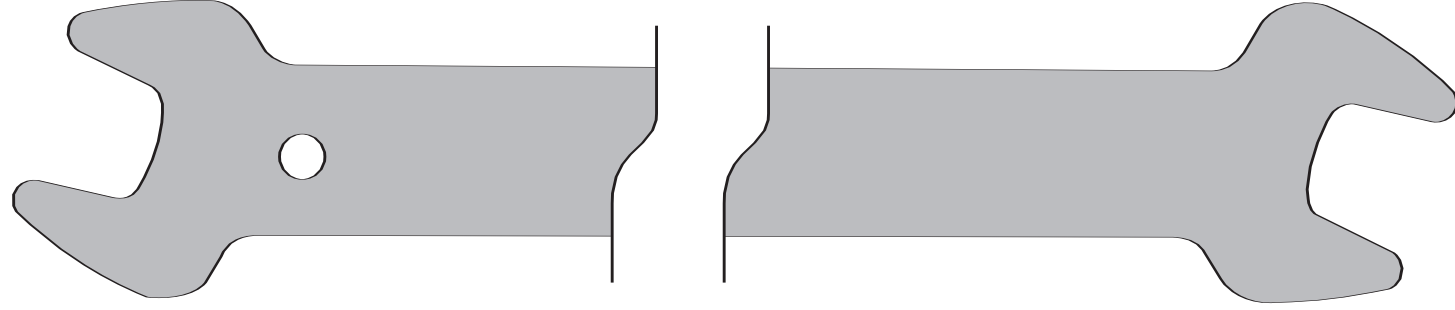

5 mm Inbusschlüssel (I-Form)



ZUBEHÖR

- Pedale
- Stromkabel
- Wasserflasche mit Halterung
- Farbige Schraubenüfen
- Aufbauanleitung
- Bedienungsanleitung
- Garantiekarte
- Brustgurt (nur bei Premium inklusive)

PINKE TÜTE

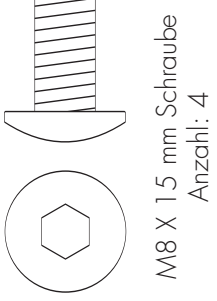

SCHRAUBEN UND UNTERLEGSCHEIBEN

BLAUE TÜTE

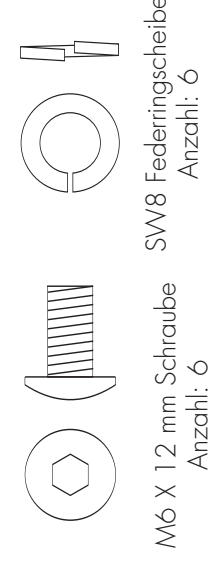
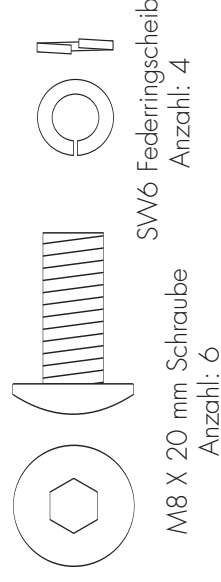

ORGANE TÜTE

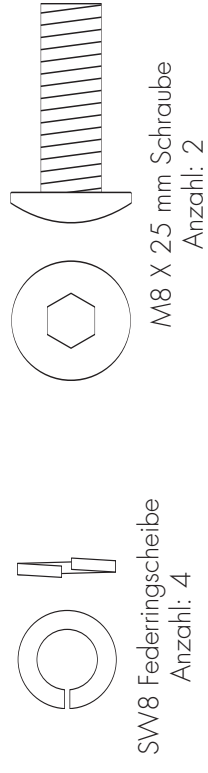

Aufbauanleitung

R2250

STEP-THRU SEMI-RECUMBENT FITNESS BIKE

Um Schäden an Ihrem Fitnessgerät zu vermeiden, folgen Sie bitte den Aufbauschritten in der richtigen Reihenfolge. Bevor Sie mit dem Aufbau beginnen, notieren Sie sich bitte die  Nummer auf der dafür vorgesehenen unteren Linie. Die Seriennummer finden Sie am vorderen Standfuß.

Sie benötigen diese Nummer bei Rückfragen oder Garantieansprüchen. Lesen Sie die Bedienungsanleitung, bevor Sie Ihr Fitnessgerät nutzen. Sollten Teile, Schrauben oder Werkzeuge fehlen, so kontaktieren Sie unsere Service-Hotline unter Tel.: 02234-9997-500

HINWEIS: Es wird empfohlen, die Schrauben beim Zusammenbau zu schmieren, um spätere Geräusche zu vermeiden. Achten Sie während dem Zusammenbau darauf, dass Sie die für das Bauteil richtigen Schrauben verwenden.

SCHRITT 1

ORANGE TÜTE

- Befestigen Sie den hinteren Standfuß von außen mit 2 Schrauben (M8 X 25 mm) und 2 Federringscheiben (SW8) und von innen mit 2 Schrauben (M8 X 70 mm) und 2 Federringscheiben (SW8) an dem Hauptrahmen. Ziehen Sie die Schrauben mit dem 5 mm Inbusschlüssel (T-Form) fest.

SCHRITT 2

BLAUE TÜTE

- Positionieren Sie den Hebel zur Sitzeinstellung rechts neben dem Sitzgestell. Entfernen Sie die Sechskantschraube aus dem vorderen Loch des Hebels. Drehen Sie den Hebel zur Sitzeinstellung auf die Halterung. Stecken Sie die Sechskantschraube zurück und ziehen Sie beide Schrauben mit dem 4 mm Inbusschlüssel (L-Form) fest.

- Nehmen Sie die Sitzarmstangen und verbinden Sie die Herzfrequenzkabel mit den Herzfrequenzkabeln aus dem Sitzgestell. Befestigen Sie die Sitzarmstangen mit 2 Schrauben (M8 X 20 mm) und 2 Federringscheiben (SW8) an den hinteren zwei Löchern des Sitzgestells. Ziehen Sie die Schrauben mit dem 5 mm Inbusschlüssel (T-Form) fest.

- Legen Sie Sitzhalterung auf das Sitzgestell. Richten Sie die hinteren Löcher der Sitzhalterung mit den vordern Löchern der Armstange aus. Befestigen Sie die Sitzhalterung mit 4 Schrauben (M8 X 20 mm) und 4 Federringscheiben (SW8). Ziehen Sie die Schrauben mit dem 5 mm Inbusschlüssel (T-Form) fest.

- Befestigen Sie den Sitz mit 4 Schrauben (M6 X 55 mm) und 4 Federringscheiben (SW6) an der Sitzhalterung. Ziehen Sie die Schrauben mit dem 4 mm Inbusschlüssel (L-Form) fest.

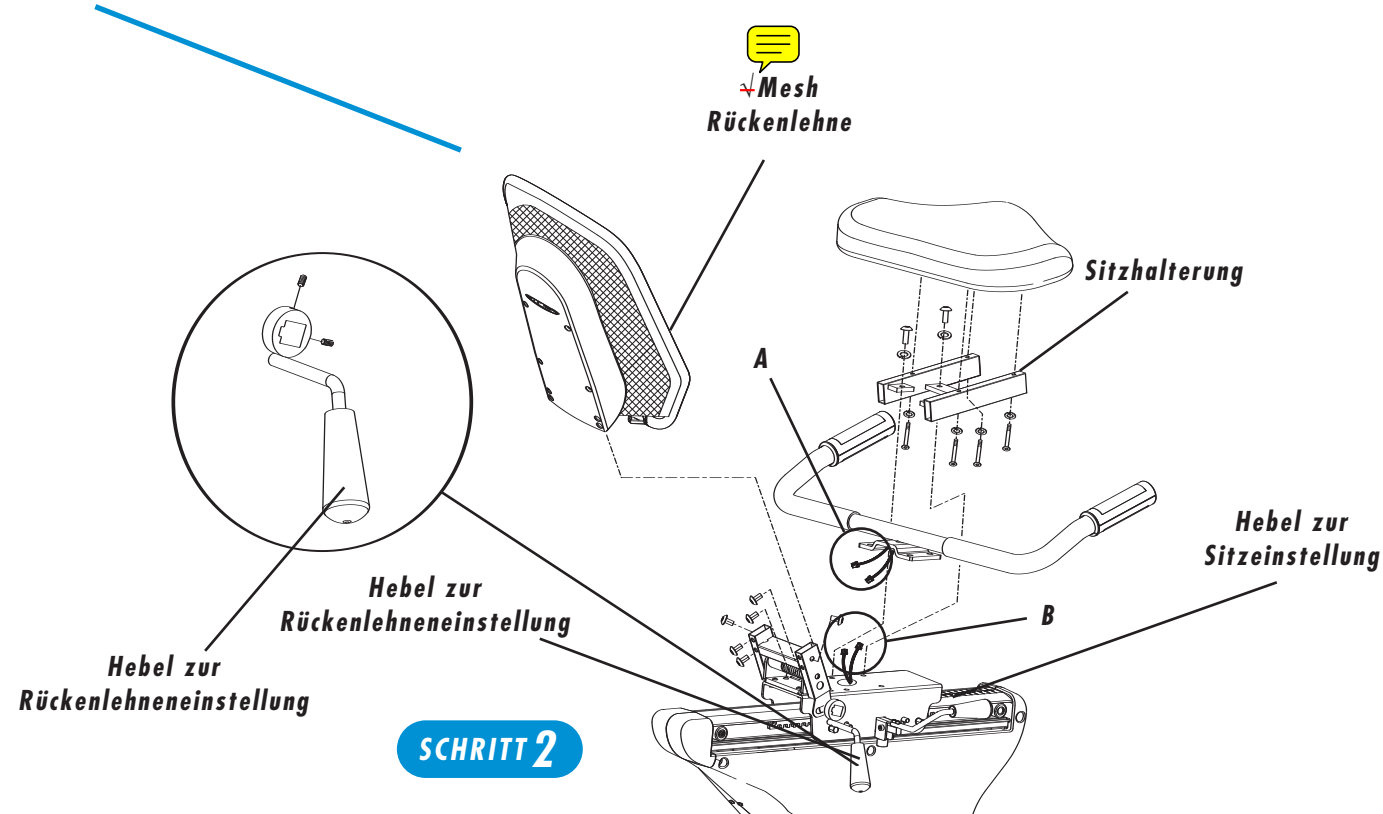
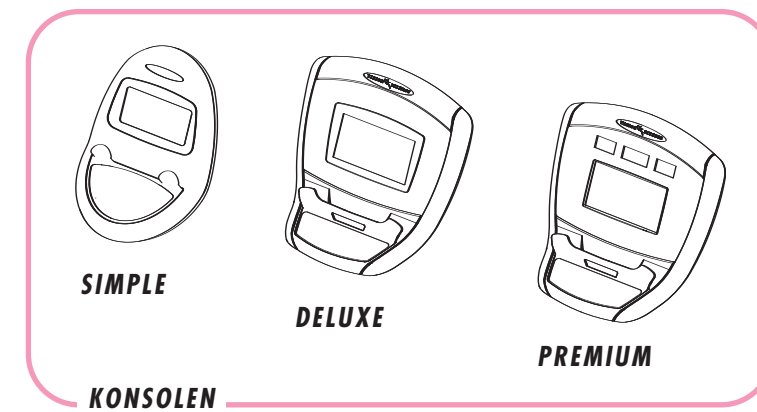
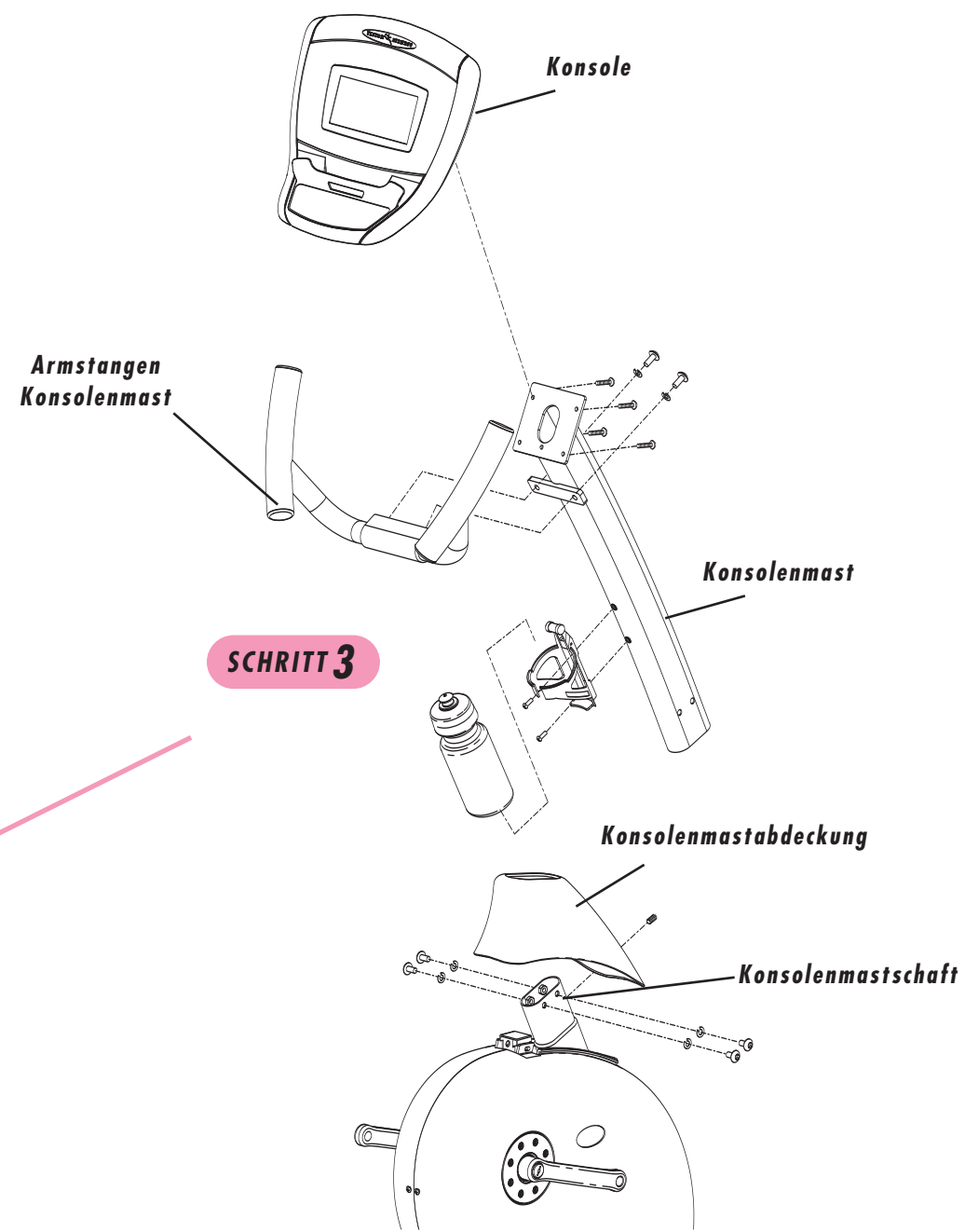
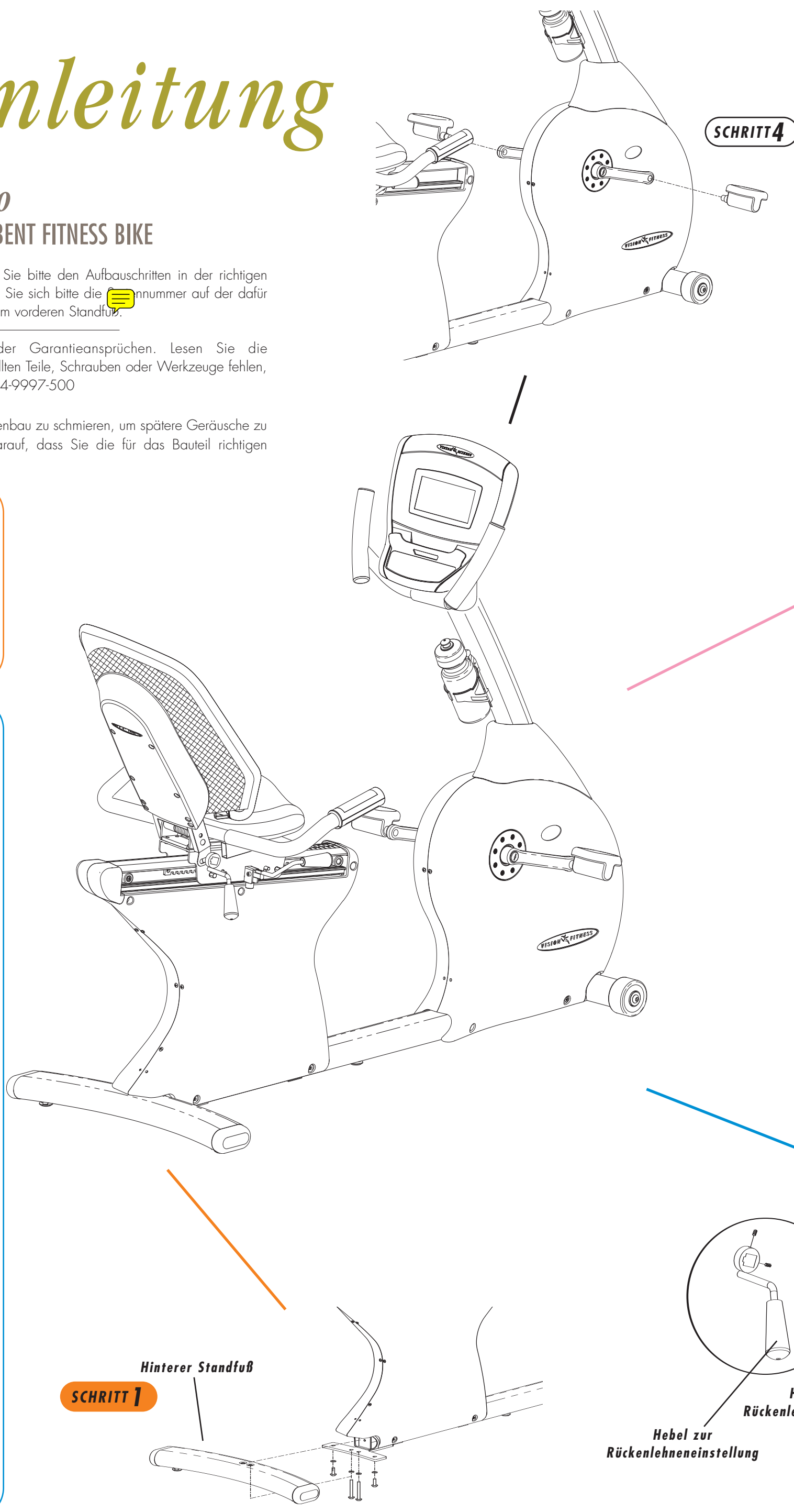

- Nehmen Sie den Hebel zur Rückenlehneinstellung und stecken Sie ihn in die Hebelvorrichtung. Achten Sie darauf, dass der Hebel nach oben zeigt. Ziehen Sie die beiden Feststellschrauben in der Hebelhalterung mit dem 5 mm Inbusschlüssel (L-Form) fest.

- Schieben Sie den Mesh Sitzrahmen in den Sitzrahmen und befestigen Sie ihn mit 6 Schrauben (M6 X 12 mm). Ziehen Sie die Schrauben mit dem 4 mm Inbusschlüssel (L-Form) fest.



SCHRITT 3

PINKE TÜTE

- Stecken Sie die Konsolenmastabdeckung auf den Konsolenmast.
- Ziehen Sie mit Hilfe des Führungsdrahts das Herzfrequenzkabel durch den Konsolenmast nach oben.
- Stecken Sie das untere Ende des Konsolenmasts auf den Konsolenmastschaft. Halten Sie den Konsolenmast und stecken  die Feststellschraube (M8 X 10 mm) in  das Loch vorne am Konsolenmast. Ziehen Sie die Schraube mit dem 4 mm Inbusschlüssel (L-Form) fest. Befestigen Sie den Konsolenmast mit weiteren 4 Schrauben (M8 X 15 mm) und 4 Federringscheiben (SW8) an dem Rahmen. Ziehen Sie die Schrauben mit dem 5 mm Inbusschlüssel (T-Form) fest.
- Befestigen Sie die Armstange mit 2 Schrauben (M8 X 20 mm) und 2 Federringscheiben (SW8) an dem Konsolenmast. Ziehen Sie die Schrauben mit dem 5 mm Inbusschlüssel (T-Form) fest.
- Entfernen Sie mit dem Schraubendreher die vier Schrauben auf der Konsolenrückseite. Verbinden Sie die Steckverbindungen mit den Steckern der Konsole. Positionieren Sie die Konsole auf dem Konsolenmast und befestigen Sie sie mit den zuvor entfernten vier Schrauben. Ziehen Sie die Schrauben mit dem Schraubendreher fest.
- Schieben Sie die Konsolenmastabdeckung auf dem Konsolenmast nach unten.
- Entfernen Sie die beiden Schrauben auf der Rückseite des Konsolenmastes, positionieren Sie den Wasserflaschenhalter und befestigen Sie diesen mit den 2 Schrauben. Ziehen Sie die Schrauben mit dem Schraubendreher fest. Stecken Sie die Wasserflasche in die Halterung.

SCHRITT 4

PEDALE

- Befestigen Sie den linken und rechten Riemen an dem linken und rechten Pedal.
- Befestigen Sie das linke und rechte Pedal an dem linken und rechten Pedalarm. Hinweis: Pedale und Pedalarme sind mit links oder rechts beschriftet. Ziehen Sie die Pedale mit dem 15 mm Schraubenschlüssel fest.

SCHRITT 5

KONSOLE

- Lesen Sie in der Bedienungsanleitung unter benutzertechnische Einstellungen mehr über Produkteinstellung und Konfiguration oder befolgen Sie diese Schritte.
- Schalten Sie die Konsole an, nachdem Sie die Installation abgeschlossen haben.
- Wählen Sie mit den Widerstandstasten Fahrrad (BK) oder Elliptical (EP) und drücken Sie die Eingabetaste.
- Wählen Sie mit den Widerstandstasten das Modell (Fahrrad (1500, 2050, 2250, 3200) oder Elliptical (1500, 6000, 6200)). Bestätigen Sie mit der Eingabetaste. Die Konsole wechselt automatisch zum Startbildschirm.
- Produkteinstellung und Konfiguration sind jetzt abgeschlossen.