

## Gereedschap, schroeven en sets & toebehoren

5mm L-vormige zeskant sleutel

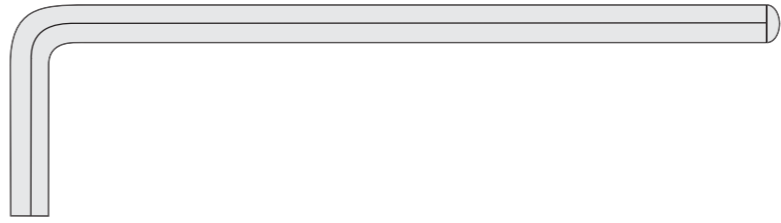

8mm zeskant sleutel

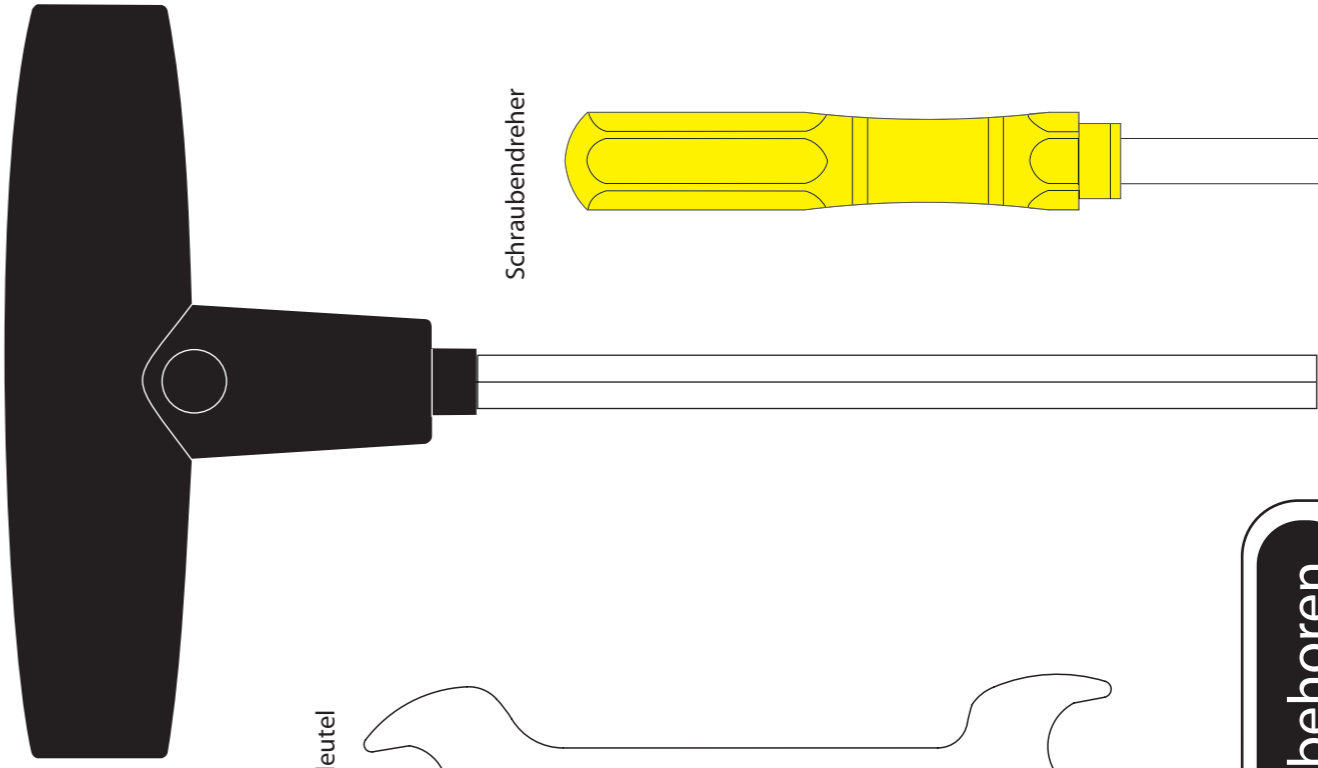

17er Gaffelsleutel

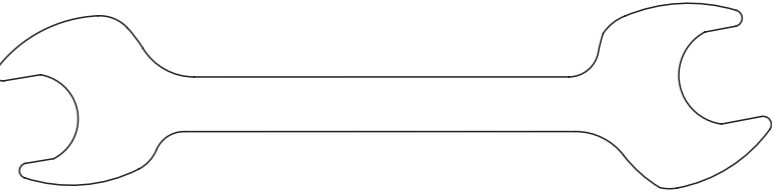

Schraubendreher

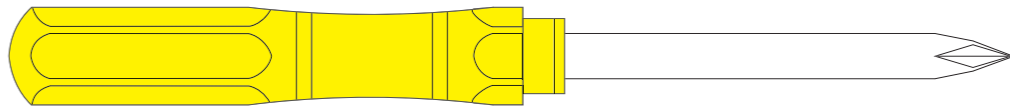

### Toebehoren

Waterfles, Aantal 1  
Borstband, Aantal 1  
Met kleuren gemarkeerde schroevensets  
Gebruiksaanwijzing  
Montage-instructie  
Garantiekarta

## Schroeven sets

### Oranje zak

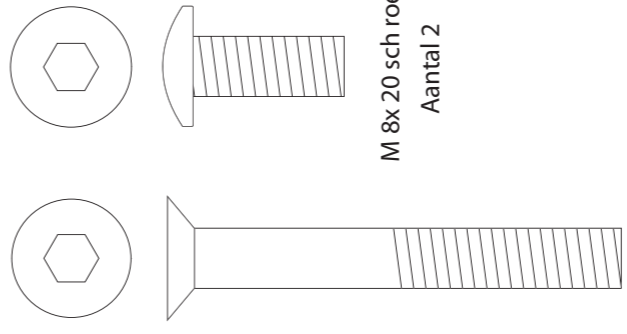

M 8x20 schroef  
Aantal 2

M 8x55 p latkopschr oef  
Aantal 4

### Gele zak

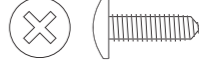

M4x12 S chroef met kegel vormige kop  
Aantal4

### Blauwe zak

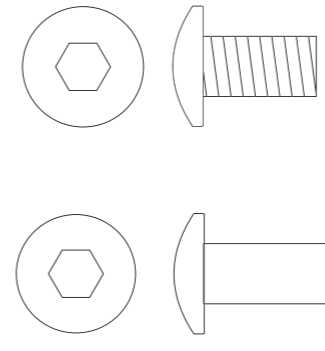

M 8x 15 Sc hroef  
Aantal 4

M8x135 schroef  
Aantal 4

Stap 4

### Automatische afstelling

Bga niet op het loopoppervlak staan terwijl de Auto-Calibration plaatsvindt.

Druk tegelijkertijd gedurende ca. 5 seconden de Select-toets en de snelheidspijltoets in terwijl de loopband zich in programmamakeuzemodus bevindt, om naar de instelmodus te gaan.

Op het display verschijnt nu User Mode. Met de stijgingspijltoetsen kunt u kiezen uit diverse instelfuncties en om instelling te doen, kiest u deze met de Start-toets. In dit geval Auto Calibration. Druk op de Stop-toets om het instelmenu te verlaten.

Druk opnieuw op Start om te beginnen met de 3-5 minuten durende Auto-Calibration. De loopband doorloopt nu zelf verschillende snelheden en stijgingen. De respectievelijke snelheden ziet u in het rechter venster en de stijgingen in het linker venster.

Aan het einde van de Auto-Calibration blijft de loopband staan in de aanvankelijke startmodus. Nu is de Auto-Cal voltooid.



Contact

Style Fitness GmbH  
Europaallee 51  
D-50226 Frechen

Algemene informatie:  
Telefoon: +49 (0)2234-9997-100  
E-mail: info@stylefitness.de

Technische hotline:  
Telefoon: +49 (0)2234-9997-500  
E-mail: service@stylefitness.de

Telefax: +49 (0)2234-9997-200  
Internet: www.stylefitness.de



# Montage-instructie



T9700 SIMPLE en HRT  
Loopband

# Montage-instructie

## T9700 SIMPLE en HRT Loopband

Om schade aan uw loopband te voorkomen, moet u de montage-instructies in de juiste volgorde volgen. Noteer eerst het serienummer op de daarvoor bedoelde lijn hieronder voordat u met de montage begint. U vindt het serienummer zijdelings van de aan-/uitschakelaar.

Dit nummer heeft u nodig als u vragen wilt stellen of voor garantiedoeleinden. Lees de gebruiksaanwijzing door voordat u uw nieuwe loopband gaat gebruiken.

Als onderdelen, schroeven of gereedschap mocht ontbreken, neem dan contact op met onze service-hotline op het telefoonnummer 0049 2234 9997 500.

Opmerking: wij raden u aan, de schroeven te smeren als u uw loopband in elkaar zet. Op die manier voorkomt u geluiden later tijdens het gebruik. Als u uw loopband in elkaar zet, moet u er op letten dat u voor elk onderdeel de juiste schroeven gebruikt.

Stap 1

### Oranje zak

Schuif de consolestang afdekking op de linker en rechter consolestang. Zorg er voor dat de afgeronde zijde naar binnen toe wijst. Zie de afbeelding.

Haal de datakabel met behulp van de witte draad door de rechter consolestang. Haal de kabel door de grote opening van de consolestang. Steek de linker consolestang rechtop in

de consolestangbevestiging en bevestig deze met twee M8x55mm schroeven met platte kop. Draai vanaf de achterzijde bovendien een M8x20mm schroef in. Gebruik de meegeleverde 5mm zeskantsleutel om alle drie de schroeven vast te draaien.

Herhaal de montageschappen vervolgens bij de rechter consolestang.

Opmerking: de linker consolestang heeft geen kabels.

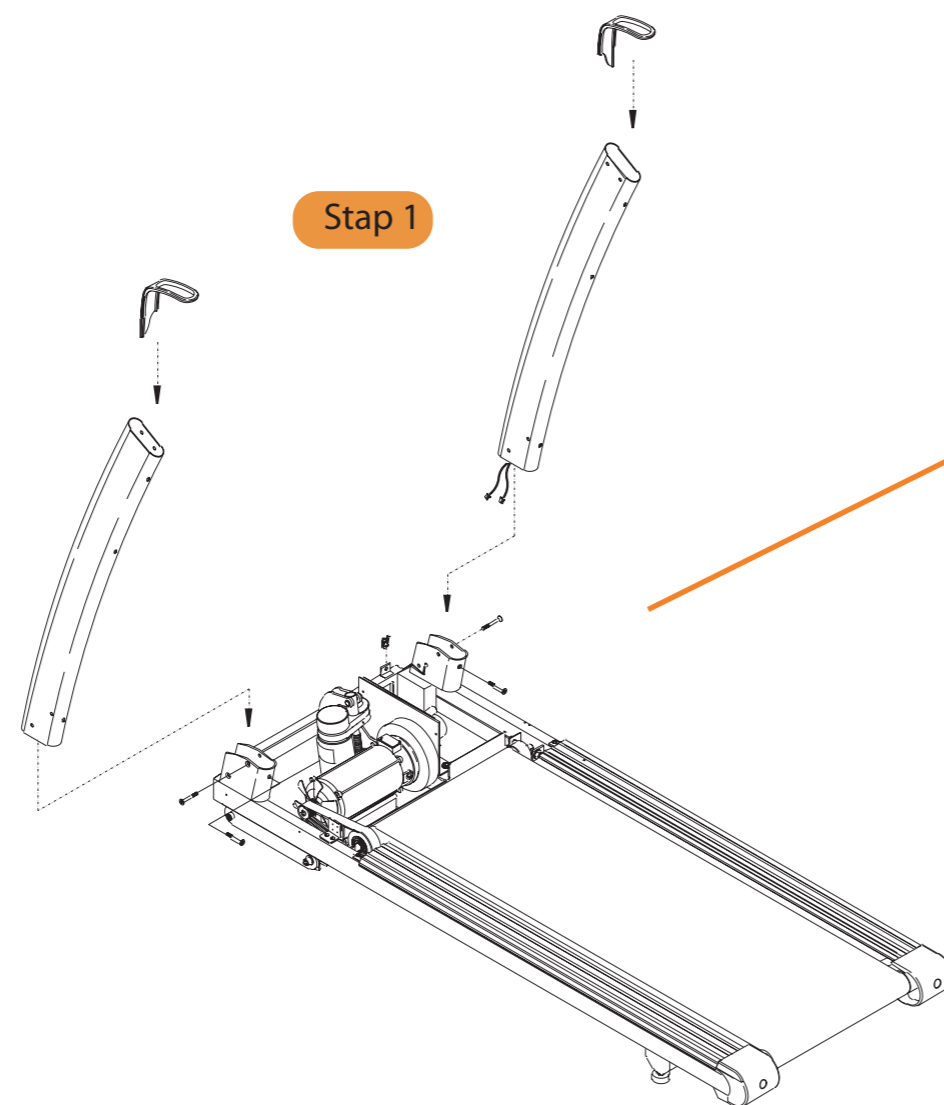

Stap 1

Stap 2

### Blauwe zak

Monteer de console op de consolestang en bevestig deze met vier M8x15mm schroeven en gebruik hiervoor de 5mm zeskantsleutel.

Opmerking: steek overgebleven kabel in de consolestang om te voorkomen dat de kabel tijdens de montage klem kan komen te zitten en daardoor beschadigd raakt.

Monteer nu de twee armstangen en bevestig deze elk met twee M8x135mm schroeven.

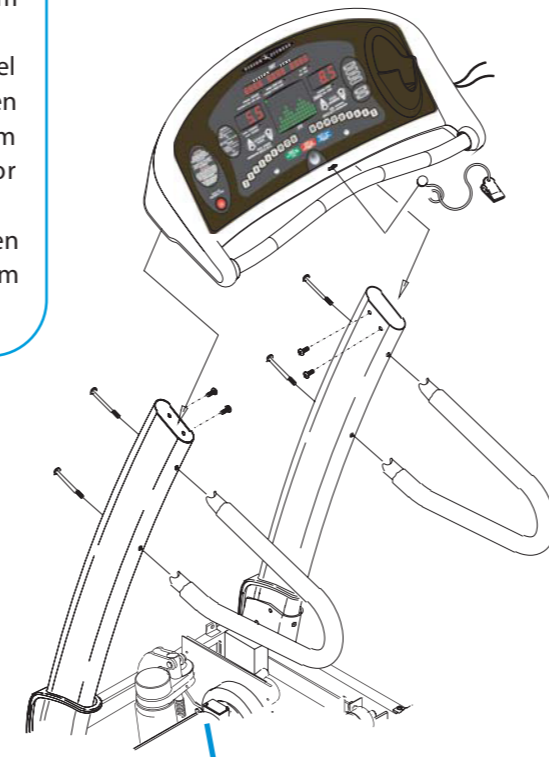

Stap 2

Stap 3

### Datakabel

Steek de 20-polige stekker op het Control Board in. Schuif de beide consolestangafdekkingen vervolgens omlaag.

Monteer de motorafdekkap en bevestig deze met vier M4x12mm schroeven. Let er tijdens de montage op dat de consolestangafdekkingen goed in de motorafdekkap zitten.

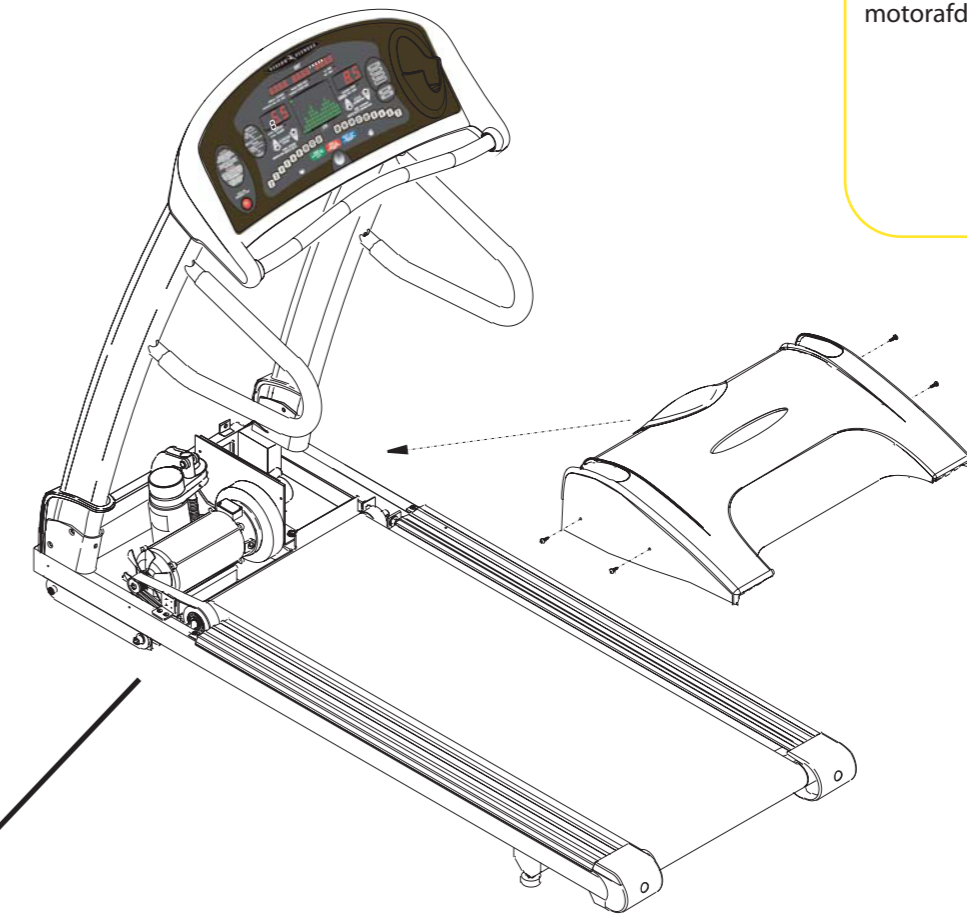

Stap 4

### Automatische afstelling

Zie de vorige pagina.

Stap 5

### Bandinstelling

Als u het gevoel krijgt, dat het loopoppervlak wegglijdt als u er op loopt, dan moet u het loopoppervlak spannen. Gebruik de 8mm zeskantsleutel en draai de rollenschroeven elk een kwartslag naar rechts. Herhaal deze procedure totdat de loopmat niet meer slipt.

Als het loopoppervlak naar rechts is geschoven, draait u de rechter weerstandsschroef met de zeskantsleutel een kwartslag naar rechts, totdat het loopoppervlak gecentreerd is.

Als het loopoppervlak naar links is geschoven, draait u de linker weerstandsschroef met de zeskantsleutel een kwartslag naar rechts, totdat het loopoppervlak gecentreerd is.

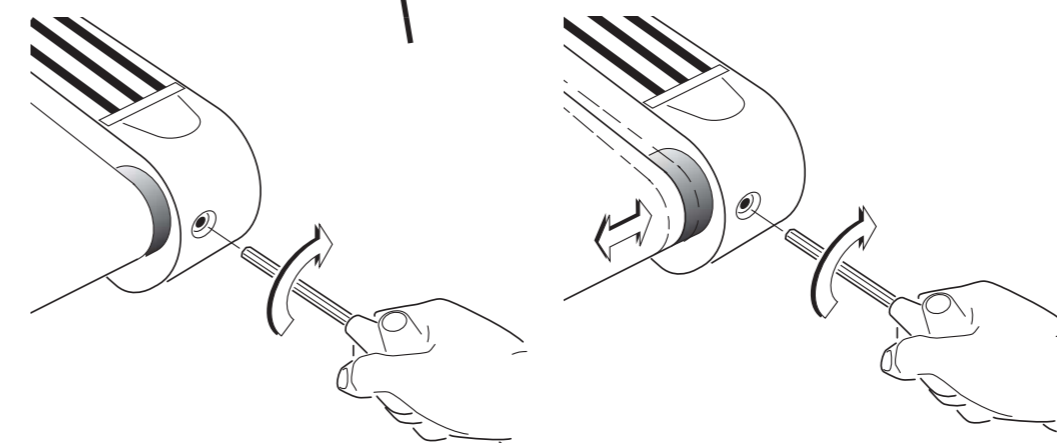

Stap 5