

INKLAPBARE ELLIPTICAL TRAINER

X6200

VISION FITNESS

MONTAGE-INSTRUCTIE



Style Fitness GmbH Europallee 51 D-50226 Frechen
 Algemene informatie: Telefoon: +49 (0) 2234-997-100
 E-mail: info@stylefitness.de
 Technische hotline: Telefoon: +49 (0) 2234-997-500
 E-mail: service@stylefitness.de
 Internet: www.stylefitness.de

VISION FITNESS



vision
 with a
 starts
 it all

zacht

stil

comfortabel

GEREEDSCHAP EN TOEBEHOREN

Schroevendraaier

5 mm Inbussleutel (T-vorm)

13/15 mm Schroefsleutel

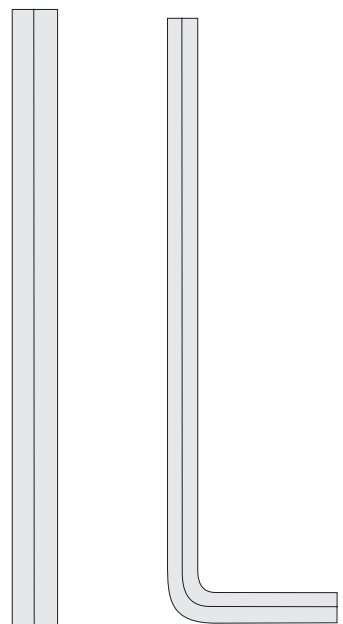
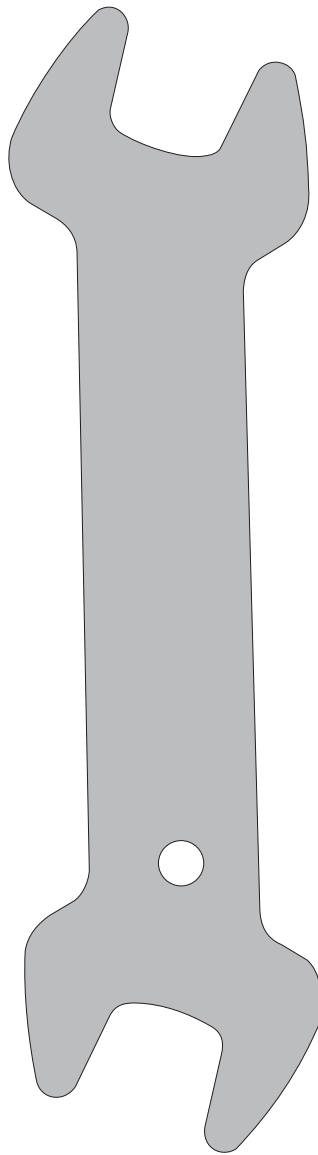
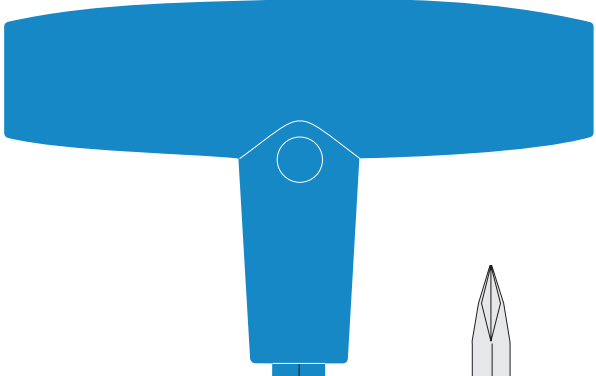
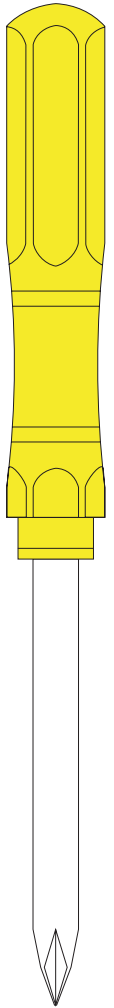

4 mm Inbussleutel (L-vorm)

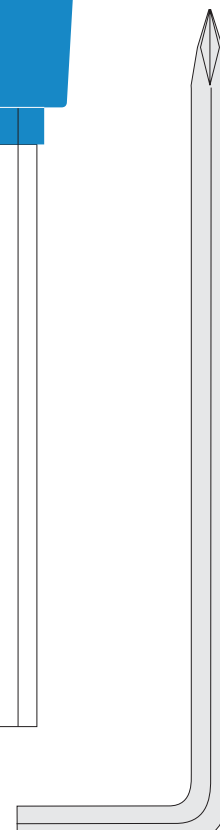

5 mm Inbussleutel (L-vorm)

6 mm Inbussleutel (L-vorm)

TOEBEHOREN

- DualAction asafdekking
- Pedaalarmafdekking
- Fixeerplaat
- Bidon met houder
- Stroomkabel
- Gekleurde zakken met schroeven
- Montage-instructie
- Gebruiksaanwijzing
- Garantiekarta

GROENE ZAK

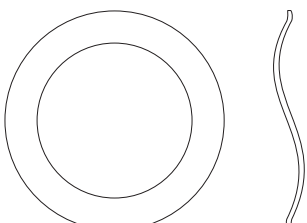

20 X 29 X 1.5 mm
 oplegving gebogen
 Aantal: 2

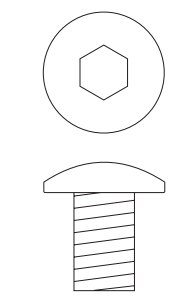

M8 X 13 mm schroef
 Aantal: 6

ZWARTE ZAK

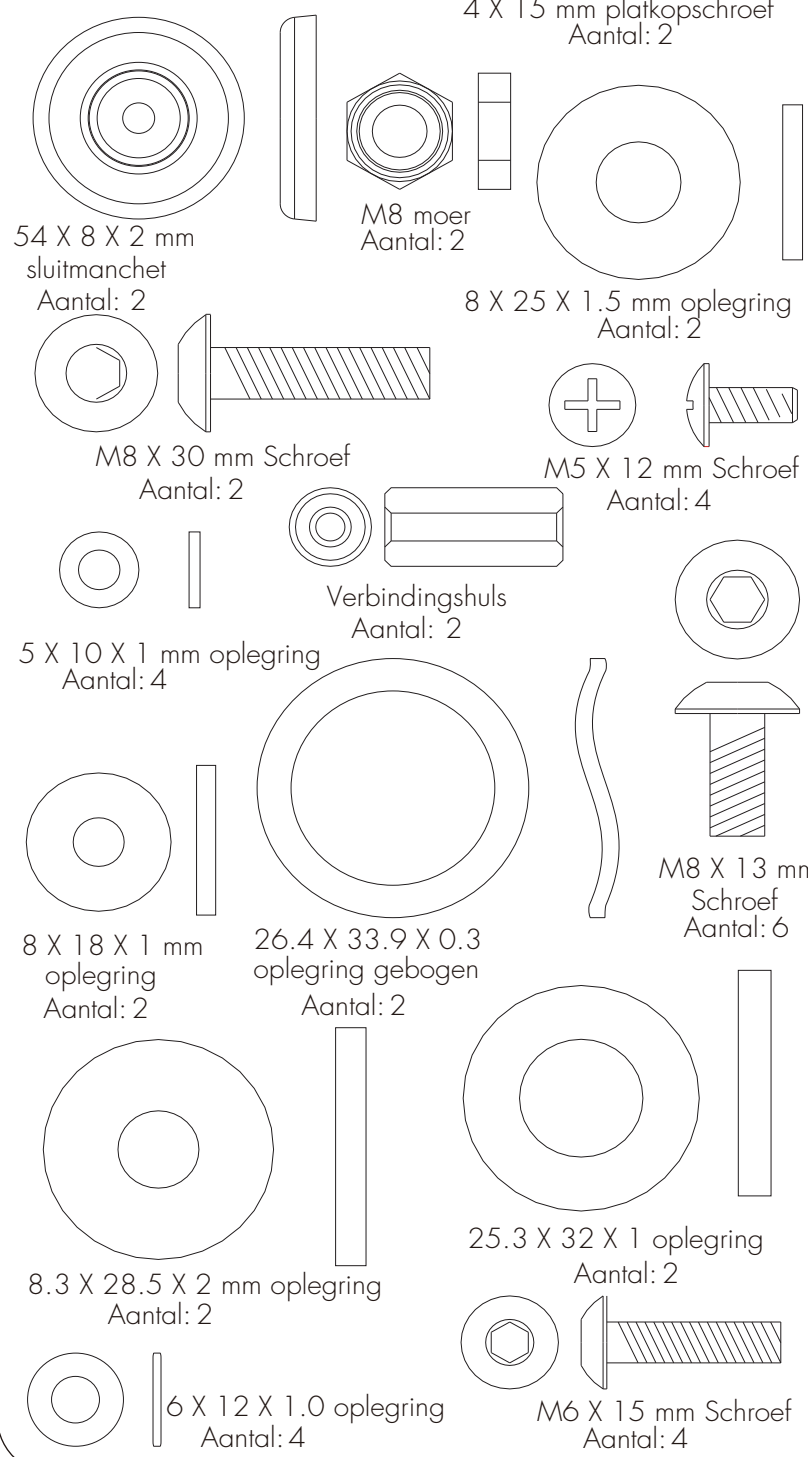

- 4 X 15 mm platkopschroef
Aantal: 2
- 54 X 8 X 2 mm sluitmanchet
Aantal: 2
- M8 X 30 mm Schroef
Aantal: 2
- 5 X 10 X 1 mm oplegving
Aantal: 4
- 8 X 18 X 1 mm oplegving
Aantal: 2
- 8.3 X 28.5 X 2 mm oplegving
Aantal: 2
- 6 X 12 X 1.0 oplegving
Aantal: 4
- M8 moer
Aantal: 2
- 8 X 25 X 1.5 mm oplegving
Aantal: 2
- M5 X 12 mm Schroef
Aantal: 4
- Verbindingshuls
Aantal: 2
- 26.4 X 33.9 X 0.3 oplegving gebogen
Aantal: 2
- M6 X 15 mm Schroef
Aantal: 4
- 8 X 14 X 1 mm oplegving
Aantal: 2
- M5 X 12 mm Schroef
Aantal: 4
- M8 X 13 mm Schroef
Aantal: 6
- 25.3 X 32 X 1 mm oplegving
Aantal: 2
- 8 X 17 X 1 mm oplegving gebogen
Aantal: 4

GELE ZAK



M8 X 25 mm schroef
 Aantal: 4



8 X 17 X 1 mm
 oplegving gebogen
 Aantal: 4

ORANJE ZAK

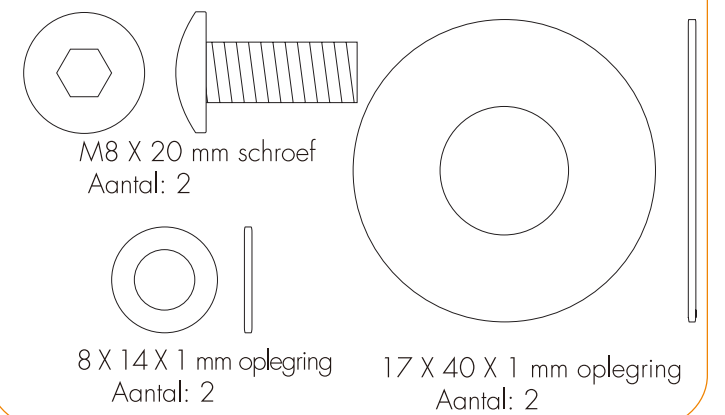

M8 X 20 mm schroef
 Aantal: 2

8 X 14 X 1 mm oplegving
 Aantal: 2

17 X 40 X 1 mm oplegving
 Aantal: 2

ROZE ZAK

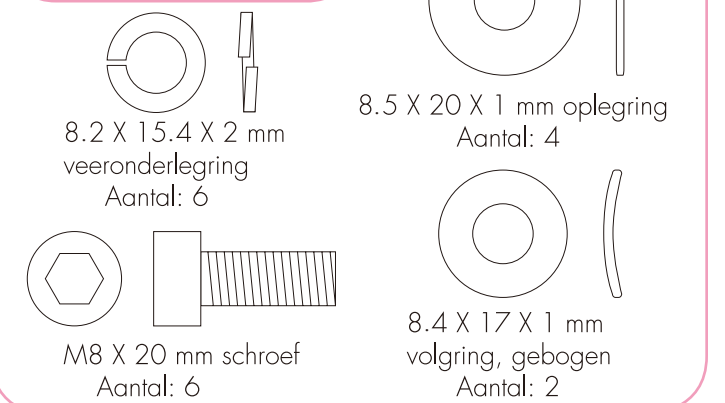

8.2 X 15.4 X 2 mm
 veeronderlegging
 Aantal: 6

8.5 X 20 X 1 mm oplegving
 Aantal: 4

M8 X 20 mm schroef
 Aantal: 6

8.4 X 17 X 1 mm
 volgving, gebogen
 Aantal: 2

BLAUWE ZAK

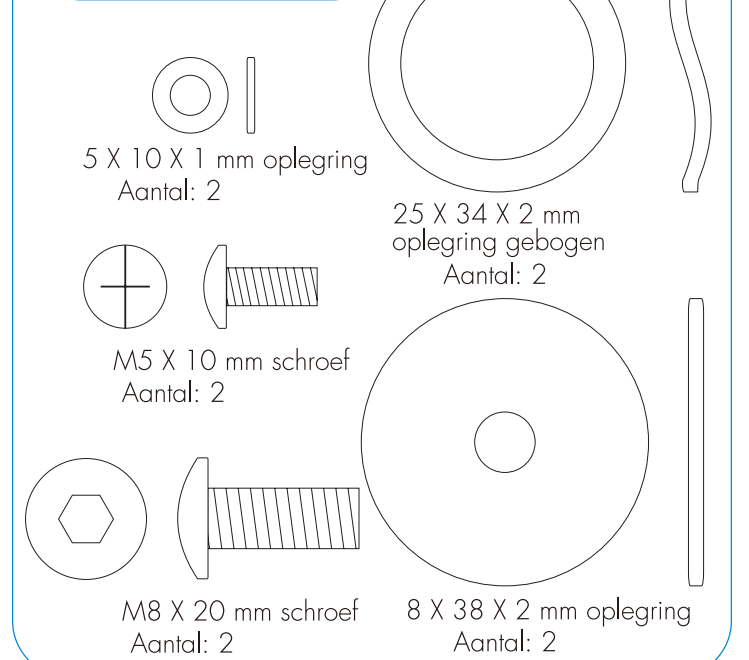

5 X 10 X 1 mm oplegving
 Aantal: 2

M5 X 10 mm schroef
 Aantal: 2

M8 X 20 mm schroef
 Aantal: 2

25 X 34 X 2 mm
 oplegving gebogen
 Aantal: 2

8 X 38 X 2 mm oplegving
 Aantal: 2

Montage- instructie

X6200

INKLAPBARE ELLIPTICAL TRAINER

Om schade aan uw fitnessstiel te voorkomen, moet u de montage-instructies in de juiste volgorde volgen. Noleer eerst het serienummer op de daarvoor bedoelde lijst hieronder voordat u met de montage begint. U vindt het serienummer op de voorste staande voet.

Dit nummer heeft u nodig als u vragen wilt stellen of voor garantieclaimen. Lees de gebruiksaanwijzing door voordat u uw fitnessstiel gaat gebruiken. Als onderdelen, schroeven of gereedschap mocht ontbreken, neem dan contact op met onze servicehotline op het telefoonnummer +49(0)2234-9997-500.

Opmerking: wij raden u aan, de schroeven te smeren als u uw toestel in elkaar zet. Op die manier voorkomt u geluiden later tijdens het gebruik. Als u uw toestel in elkaar zet, moet u er op letten dat u voor elk onderdeel de juiste schroeven gebruikt.

STAP 4

ROZE ZAK

- Schuif de consolestangafdekking op de consolestang.
- Wikkel de geleidedraad rond de consolekabel die uit het frame komt. Haal de consolekabel met de geleidedraad door de consolestang omhoog terwijl u tegelijkertijd de consolestang in de consolestangschacht steekt.
- Bevestig de consolestang met 6 schroeven (M8 x 20 mm 1, 6 vieronddelings (8,2 x 15,4 x 2 mm), 4 oplettingen (8,5 x 20 x 1 mm) en 2 oplettingen (8,4 x 17 x 1 mm) aan het frame. **Opmerking:** Gebruik de twee laadigemoende oplettingen voor de voorzijde van de consolestang. Draai de schroeven vast met behulp van de 6 mm inbusstijel (I-voorn).
- Schuif de consolestangafdekking op de consolestang omhoog totdat ze over de zijdedekkingen vastklikt.
- Verwijder de 4 schroeven op de achterzijde van de console. Steek de consolekabel en de horstogkabel in op de achterzijde van de console. Bevestig de console met de 4 eerder verwijderde schroeven op de consolestang.
- Verwijder de 2 schroeven in het midden van de consolestang en bevestig met deze 2 schroeven de bidouhouder aan de consolestang.

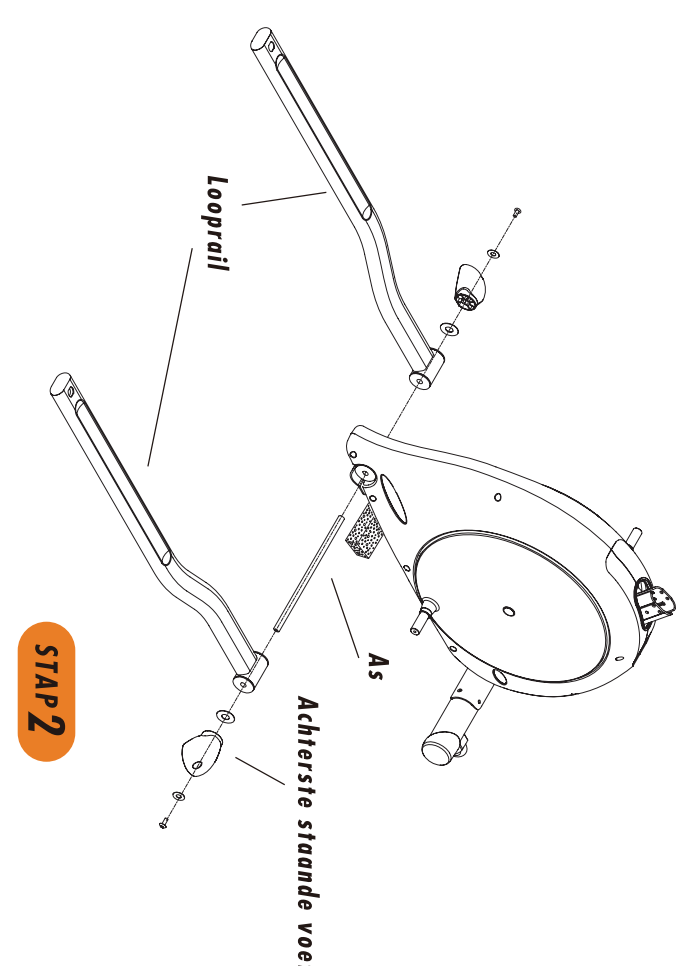

STAP 2

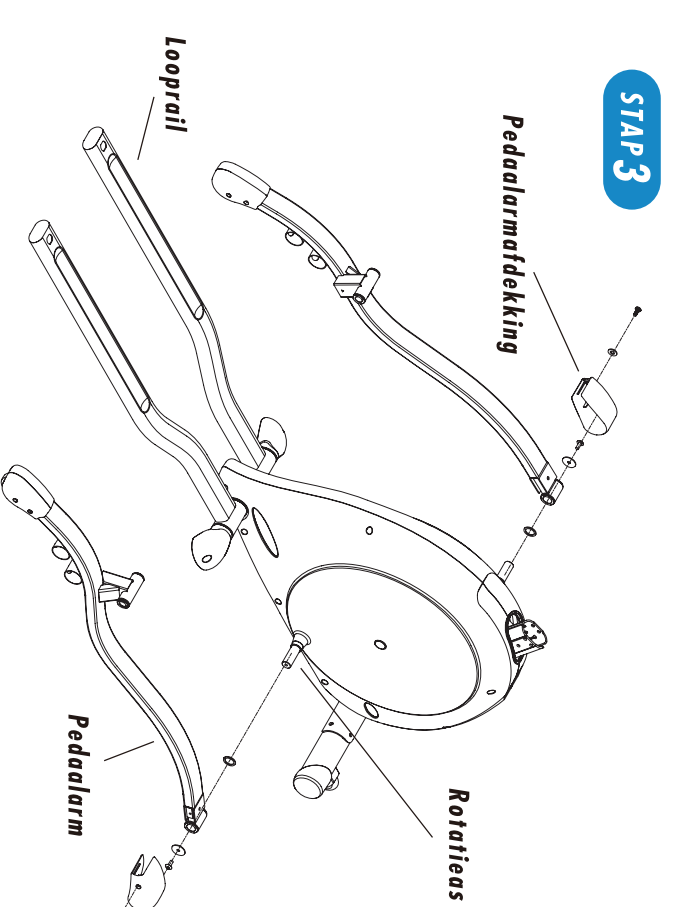

STAP 1

GELE ZAK

- Voor de volgende montageschep is het goed als u een stuk van de verpakking vooraan onder het toestel legt.
- Bevestig de voorste staande voet met 4 schroeven (M8 X 25 mm) en 4 oplettingen (8 X 17 X 1 mm) aan het hoofdframe. Draai de schroeven vast met de 5 mm inbusstijel (I-voorn).

STAP 2

ORANJE ZAK

- Voor de volgende montageschep is het goed als u een stuk van de verpakking achter onder het toestel legt.
- Steek de as door de plastic huls van het frame. Steek een opletting (17 X 40 X 1 mm) op elke zijde van de as. Steek de linker looprail op de linkerzijde van de as en steek de rechter looprail op de rechterzijde van de as.
- Steek de staande voet rechtsachter op de rechterzijde van de as en steek de staande voet linksachter op de linkerzijde van de as. Bevestig de beide staande voeten elk met 1 opletting (8 X 14 X 1 mm) en 1 schroef (M8 X 20 mm). Draai de schroeven vast met de 5 mm inbusstijel (I-voorn).

STAP 1

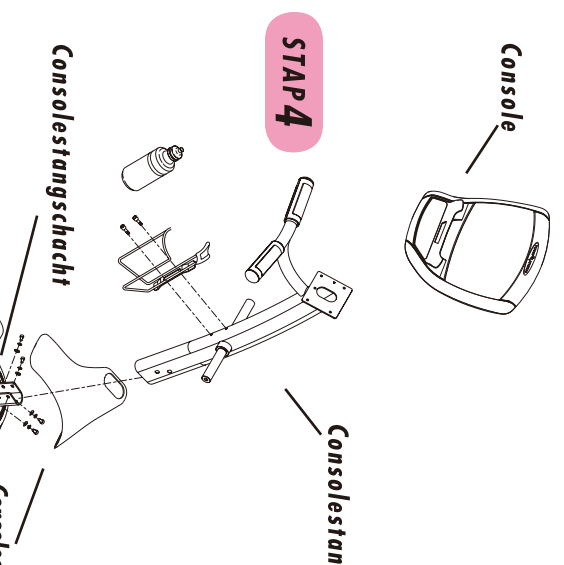
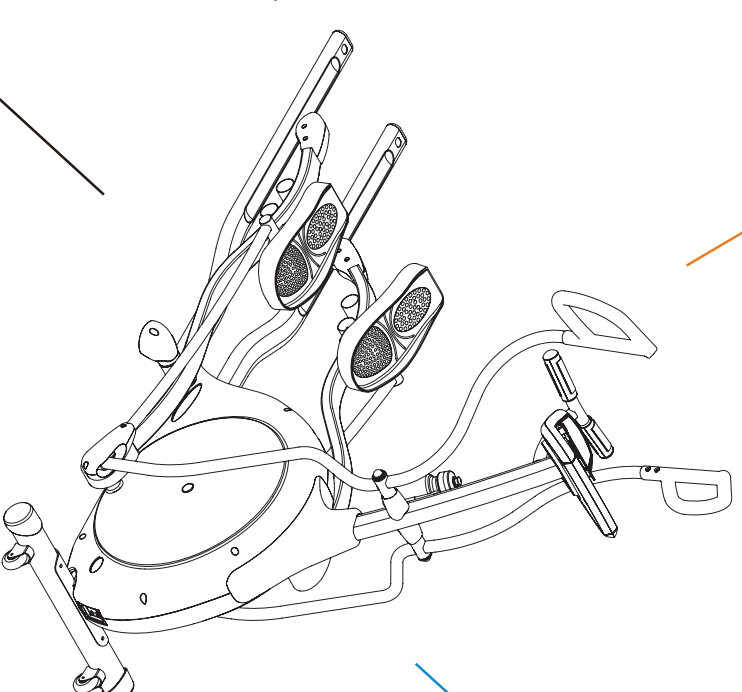
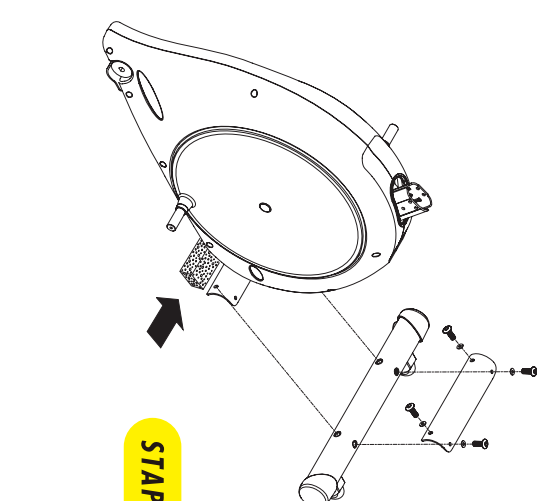

STAP 4

STAP 5

GROENE ZAK

- Steek 1 opletting gebogen (20 X 29 X 1,5 mm) op de onderste verbindingsas onder het voerpedaal. Schuif de verbindingsas door de constructie boven op de pedaalarm.
- Borg de onderste verbindingsarm op de pedaalarm door de fixeerplaat met 3 schroeven (M8 X 13 mm) te bevestigen. Draai de schroeven vast met de 5 mm inbusstijel (I-voorn).
- Herhaal deze stap aan de andere kant.

STAP 6

ZWARTE ZAK

- Steek aan de rechter kant 1 opletting (26,4 X 33,9 X 0,3), 1 opletting (25,3 X 32,0 X 1,0) en de rechter omstangafdekking op de consolestang. Steek de rechter omstang op de as en bevestig met 1 opletting (8 X 28,5 X 2), 1 opletting (54 X 8 X 2), een opletting (8 X 18 X 1) en een schroef (M8 X 13 mm).
- Zorg er voor dat de huls in het holle scharnierdeel van de onderste verbindingsarm zit. Bevestig de onderste verbindingsarm met 1 schroef (M8 X 30 mm) aan de omstang. Steek een opletting (8 X 25 X 1,5 mm) en een noer (M8) op het uiteinde van de schroef. Draai alles vast met een 5 mm inbusstijel (I-voorn) en met de 13 mm schroefstijel.
- Steek de verbindingsarmafdekking over het holle gedeelte van de onderste verbindingsarm en draai de twee dbedekkingen vast met 1 plokstijel (M4 X 1,5 mm). Bevestig de dbedekkingen met 1 opletting (5 X 10 X 1 mm) en 1 schroef (M5 X 12 mm) aan elke zijde van de onderste verbindingsarm.

STAP 3

BLAUWE ZAK

- Steek 1 opletting gebogen (25 X 34 X 2 mm) op de rechter rotatieas. Bring de looperbus van de rechter pedaalarm aan op de rechter rotatieas. Plaats de looprail van de pedaalarm in de looprail. Bevestig de pedaalarm met 1 opletting (8 X 38 X 2,0) en 1 schroef (M8 X 20 mm) aan de rotatieas.
- Steek de pedaalarmafdekking over de looperbus van de pedaalarm en bevestig hem met 1 opletting (5 X 10 X 1 mm) en 1 schroef (M5 X 10 mm). Draai de schroeven vast met de schroefverdraaiert.
- Herhaal deze stappen aan de linker kant.

STAP 6

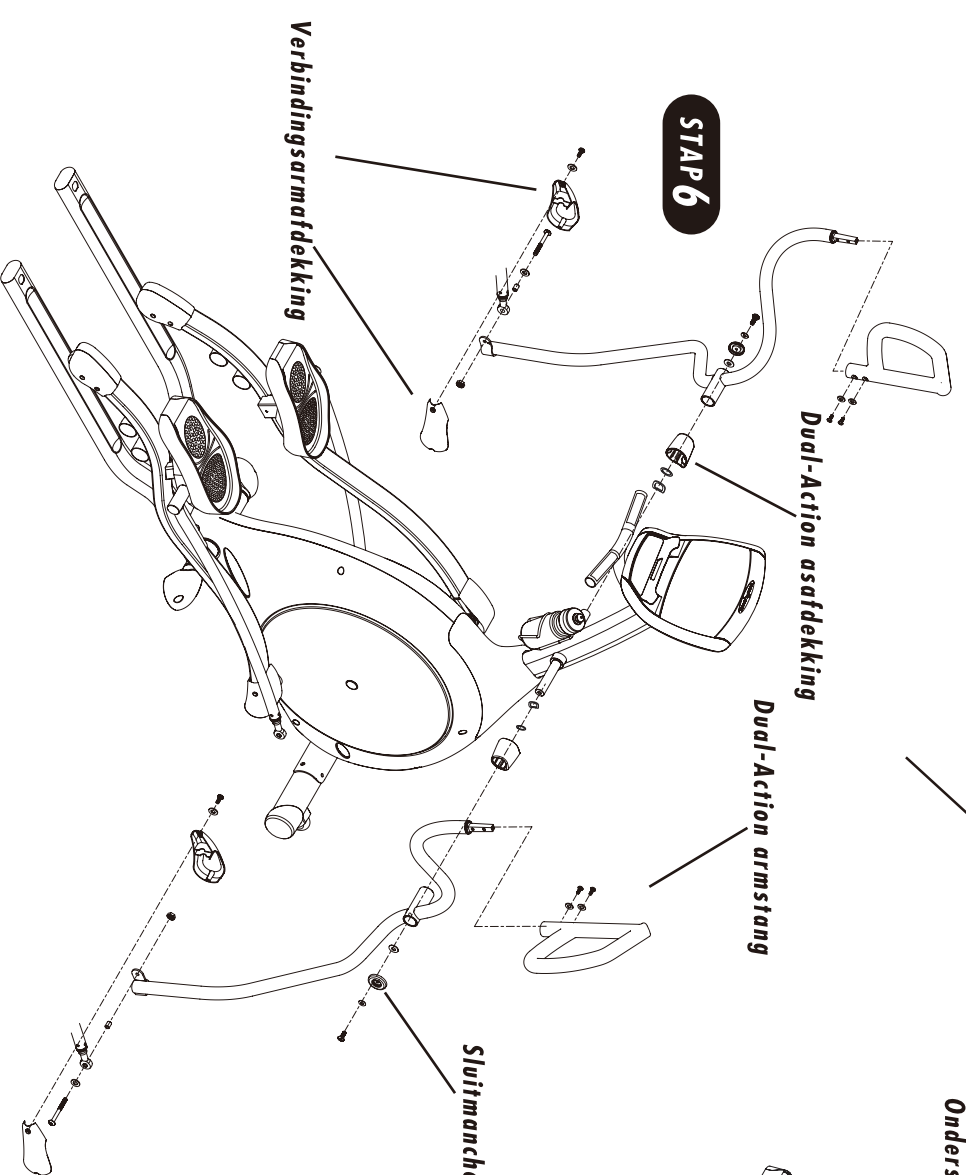

STAP 5

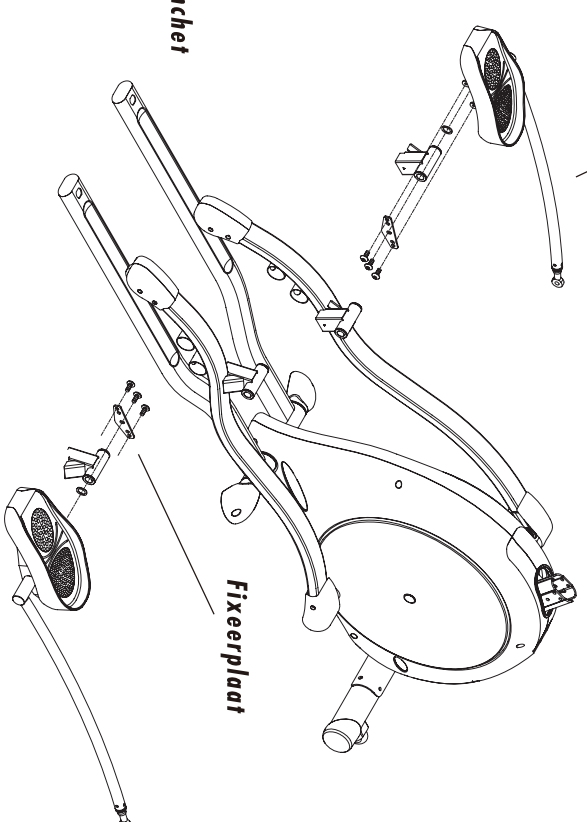

STAP 7

CONSOLE

- Lees in de gebruiksaanwijzing bij gebruikstechnische instellingen meer over de productinstelling en de configuratie of volg deze stappen.
- Als u klaar bent met monteren, steekt u de stekker van het toestel in het stopcontact en schakelt u de console in.
- Kies met de weerstandstoetsen het model (fiets 1.500, 2050, 2250, 3200) of elliptical (1.500, 6000, 6200). Bevestig met de Eriteroets. De console springt automatisch naar het startscherm.
- De productinstelling en de configuratie is nu voltooid.

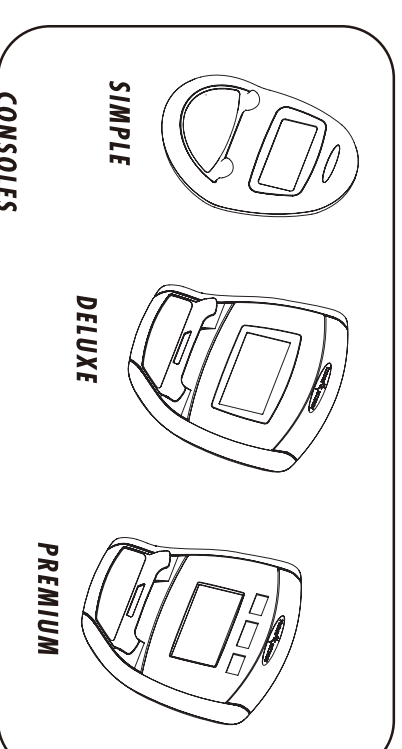

CONSOLES